

OKTOPUS[®] GLASS-Jack GL-LN600

Wirth Vakuumhebegerät
zur Montage von Glaselementen

Wirth vacuum lifting device
for the installation of glass elements

OKTOPUS® GLASS-Jack GL-LN600

Einsatzbereich

Heben und Transportieren langer und schmaler Glaselemente bis 600 kg

Eigengewicht: ab 60 kg

Ausgestattet mit Kranarm: manuelles Drehen um 360°, im 90°-Raster arretierbar, manuelles Schwenken um 90°

Beschreibung

- 2 unabhängige Vakuumkreise
- jeder Vakuumkreis mit 2-facher Sicherheit und integriertem Reservevakuum
- integrierte Messgeräte zur Überwachung des Vakuums und der Energieversorgung
- optische und akustische Warneinrichtungen signalisieren Abweichungen vom Sollzustand
- netzunabhängige Akku-Stromversorgung (24 V) mit hoher Kapazität
- integrierte Energiesparfunktion zur Reduzierung der Pumpenlaufzeiten und Maximierung der Geräteinsatzzeiten
- neigungsverstellbare Kranöse

Der OKTOPUS® GLASS-Jack GL-LN600 ist das ideale Gerät z.B. zum Verglasen von Wintergärten im Baustelleneinsatz. Er erfüllt die Anforderungen der DIN EN 13155.

Field of application

Lifting and transporting of long and more narrowly glass elements up to 600 kg

Own weight: from 60 kg

Equipped with crane arm: manual turning by 360°, in the 90°-grid lockable, manual tilting by 90°

Description

- 2 independent vacuum circuits
- each vacuum circuit with a 2-fold safety and integrated vacuum reservoir
- integrated vacuum gauges and charge meter to monitor the vacuum function and energy supply
- visual and acoustic warning facilities signal deviation of the set condition
- powered by a rechargeable high capacity battery system (24 V)
- integrated energy saving function for reduced pump running times and maximized operating times of the device
- adjustable crane eye

The OKTOPUS® GLASS-Jack GL-LN600 is the ideal device e.g. for glazing of winter gardens on construction sites. It fulfils the requirements of the EN 13155.

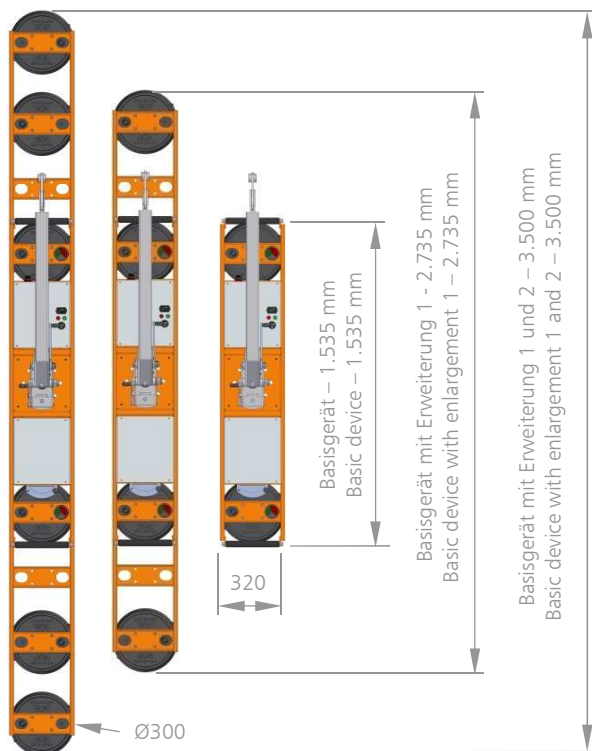

Basisgerät mit Erweiterung 1 und Anschlussflanschen
Basic device with enlargement 1 and lateral coupling flanges

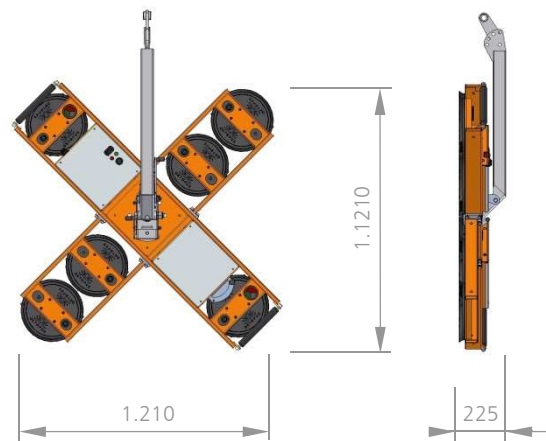

Alle Angaben in mm. / All measures in mm.

